

whisker



## WHISKER CAT PYRAMID

support@whisker.com | 1.877.250.7729 | Mon-Fri, 9am-5:30pm EST

If you have assembly questions or need a replacement part, please contact Sauder directly at [www.sauder.com](http://www.sauder.com) or 800-445-1527.

Customer Service is available Monday-Friday - 9 a.m. to 5:30 p.m. EST (except holidays)

## THANK YOU FOR PURCHASING THE WHISKER CAT PYRAMID!

I am thrilled that Whisker and Sauder furniture have partnered together to bring you the highest-quality pet furniture. At Whisker, we design and deliver refined pet accessories that delight both pets and people. Whisker and Sauder products are made with environmentally responsible materials and world-class manufacturing processes. Together, our companies are bringing pet parents a premium line of stylish yet functional pet furniture that is built to last. Enjoy!



**Jacob Zupke, President & CEO of Whisker**



### REGISTER YOUR NEW PRODUCT ONLINE

For immediate service, our website is available 24 hours per day, 7 days per week, to order replacement parts, access assembly tips, register your product and view Sauder products.

[www.sauder.com/service](http://www.sauder.com/service)

## Table of Contents

## Assembly Tools Required

Part Identification	3
Hardware Identification	4
Assembly Steps	5-13
Français	14-15
Español	16-17
Safety	18
Warranty	19

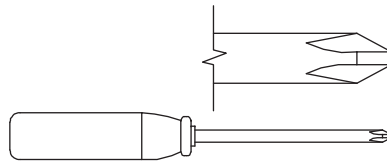

No. 2 Phillips Screwdriver  
Tip Shown Actual Size

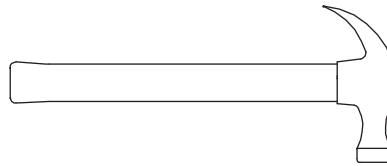

Hammer  
Not actual size 😊

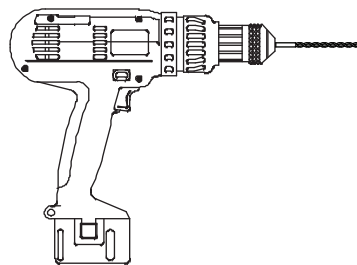

Electric drill with 1/8"  
or 3/8" bit  
(ONLY in indicated step)

# Part Identification

Now you know  
our ABCs.



† While not all parts are labeled, some of the parts will have a label or an inked letter on the edge to help distinguish similar parts from each other. Use this part identification to help identify similar parts.

B	H-BRACE (1)	G	TOP (1)	L	TOP FRAME (2)
C	SHORT BRACE (2)	H	UPPER SHELF (1)	M	TOP BRACE (1)
D	BOTTOM FRAME (2)	J	LOWER SHELF (1)		
E	LONG BRACE (1)	K	BOTTOM (1)		

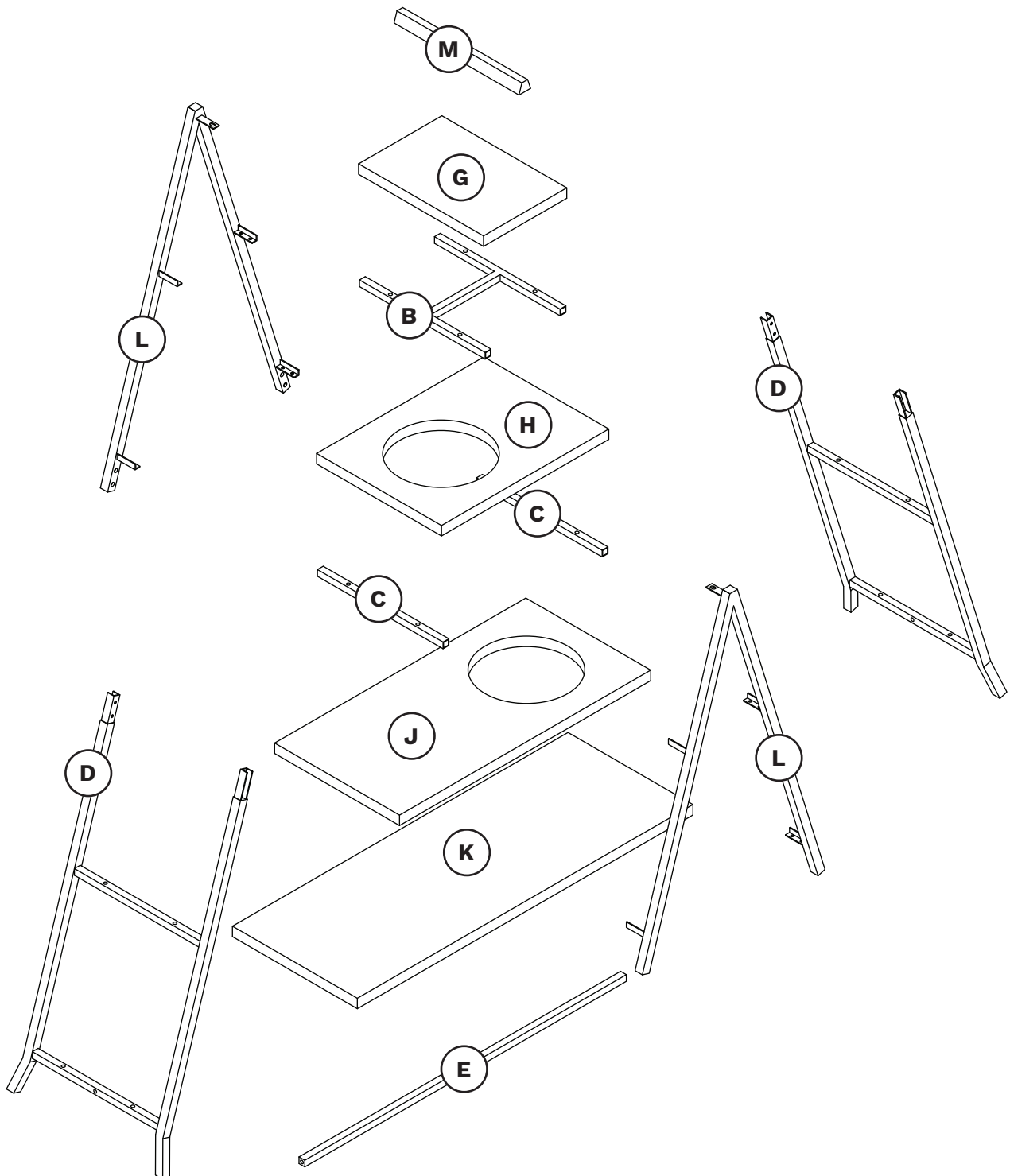

# Hardware Identification

† Screws are shown actual size. You may receive extra hardware with your unit.

**1** LEVELER - 4

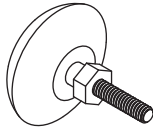

**2** L-WRENCH - 1

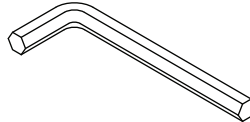

**3** 1/2" HEX HEAD SCREW - 26

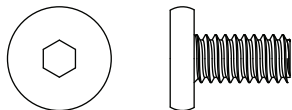

**4** 1-3/16" HEX HEAD SCREW - 18

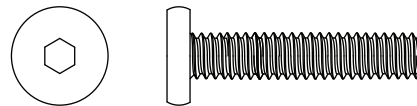

**5** WRENCH - 1

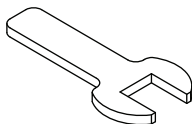

**96** FURNITURE TIPPING RESTRAINT KIT - 1

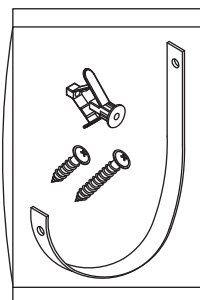

# Step 1

View our assembly video at  
[www.whisker.com/support](http://www.whisker.com/support)

- ✦ Assemble your unit on a carpeted floor or on the empty carton to avoid scratching your unit or the floor.
- ✦ Place the BRACES (B and C) between the TOP FRAMES (L) as shown.
- ✦ Fasten the BRACES (B and C) to the TOP FRAMES (L). Tighten sixteen 1/2" HEX HEAD SCREWS (3) using the L-WRENCH (2).

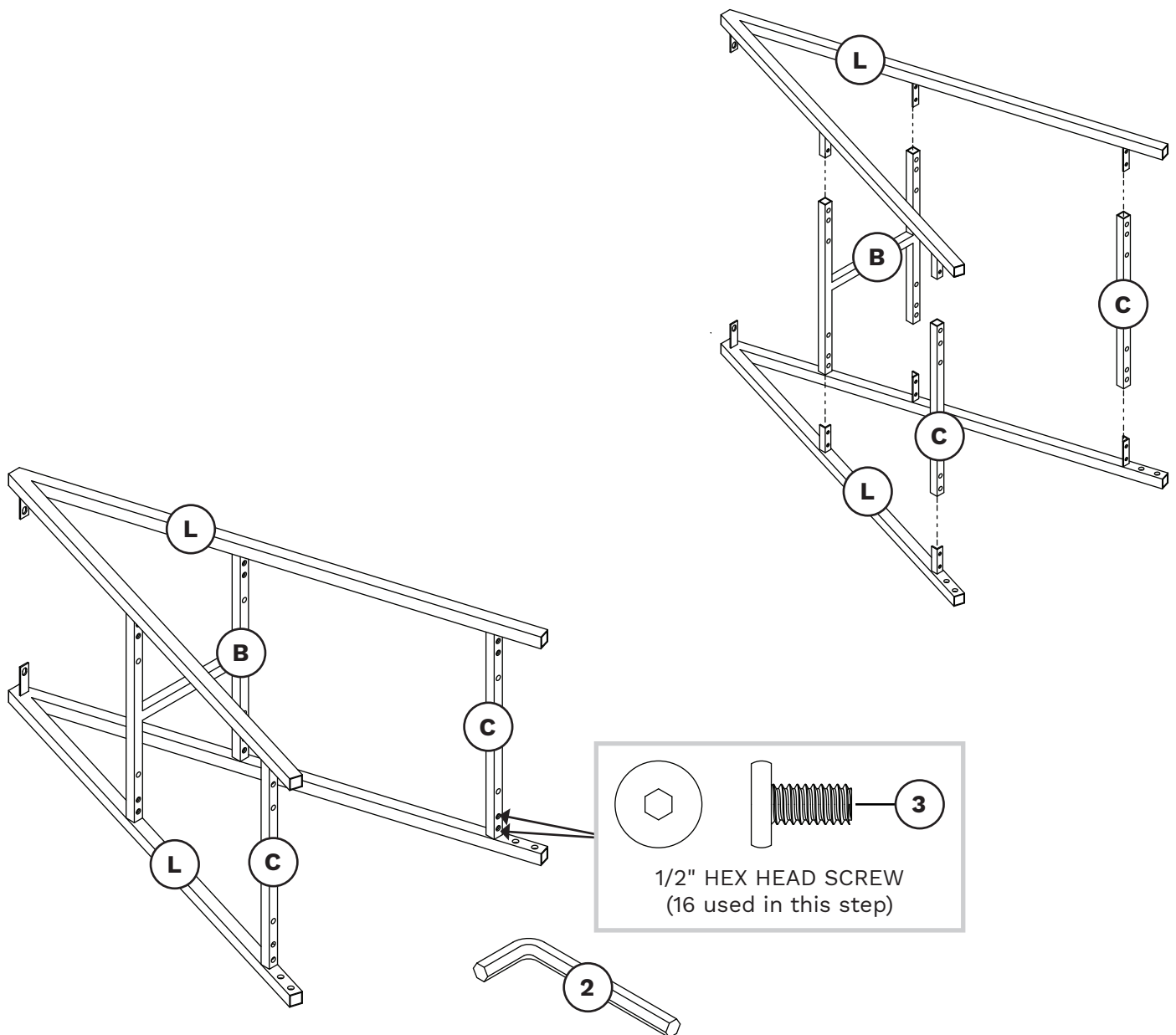

## Step 2

- NOTE: Pay close attention to the position of the BOTTOM FRAMES (D) in this step.
- Insert the BOTTOM FRAMES (D) into the TOP FRAMES (L) as shown.

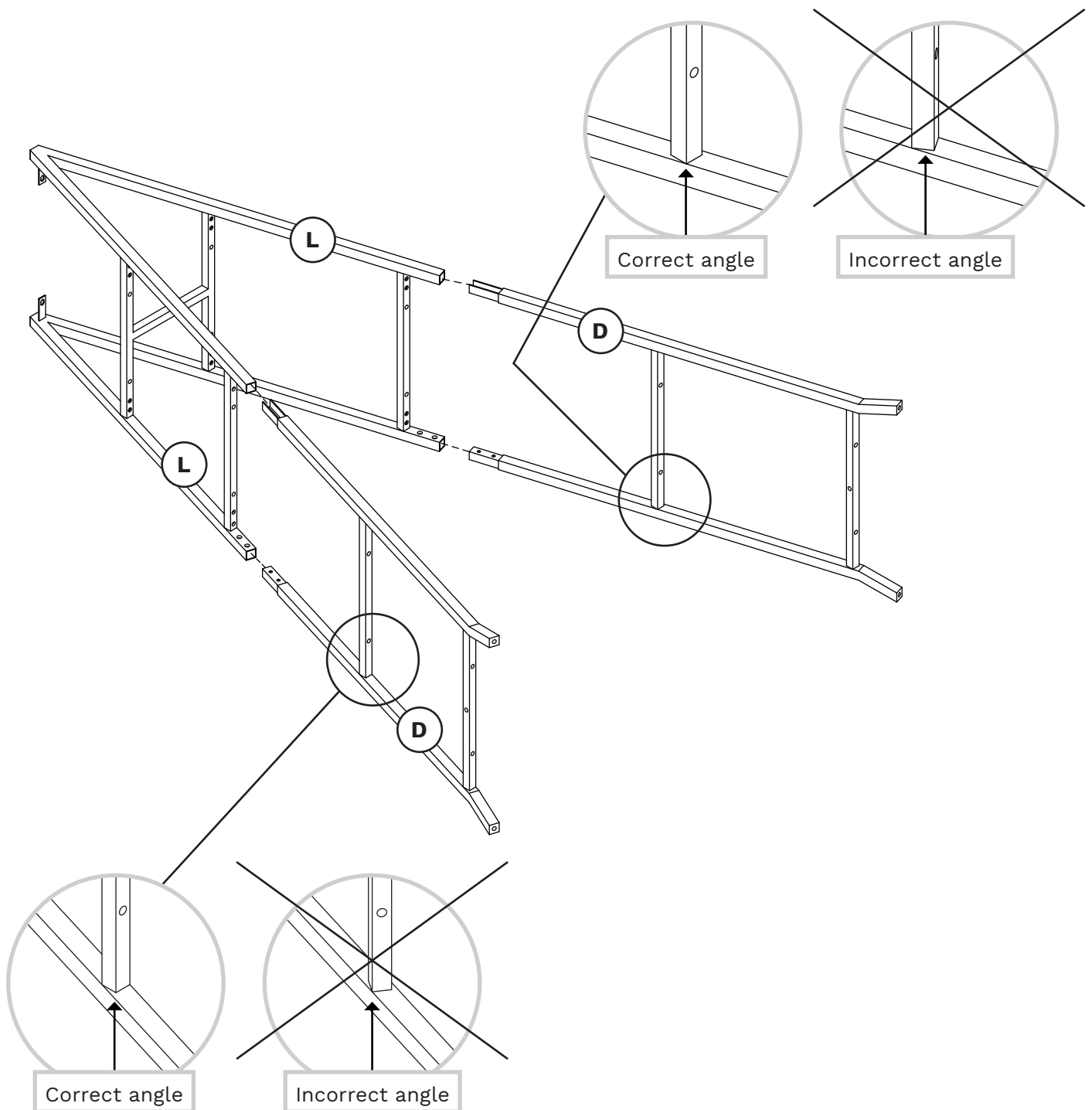

## Step 3

- ⚡ Fasten the BOTTOM FRAMES (D) to the TOP FRAMES (L). Tighten eight 1/2" HEX HEAD SCREWS (3) using the L-WRENCH (2).

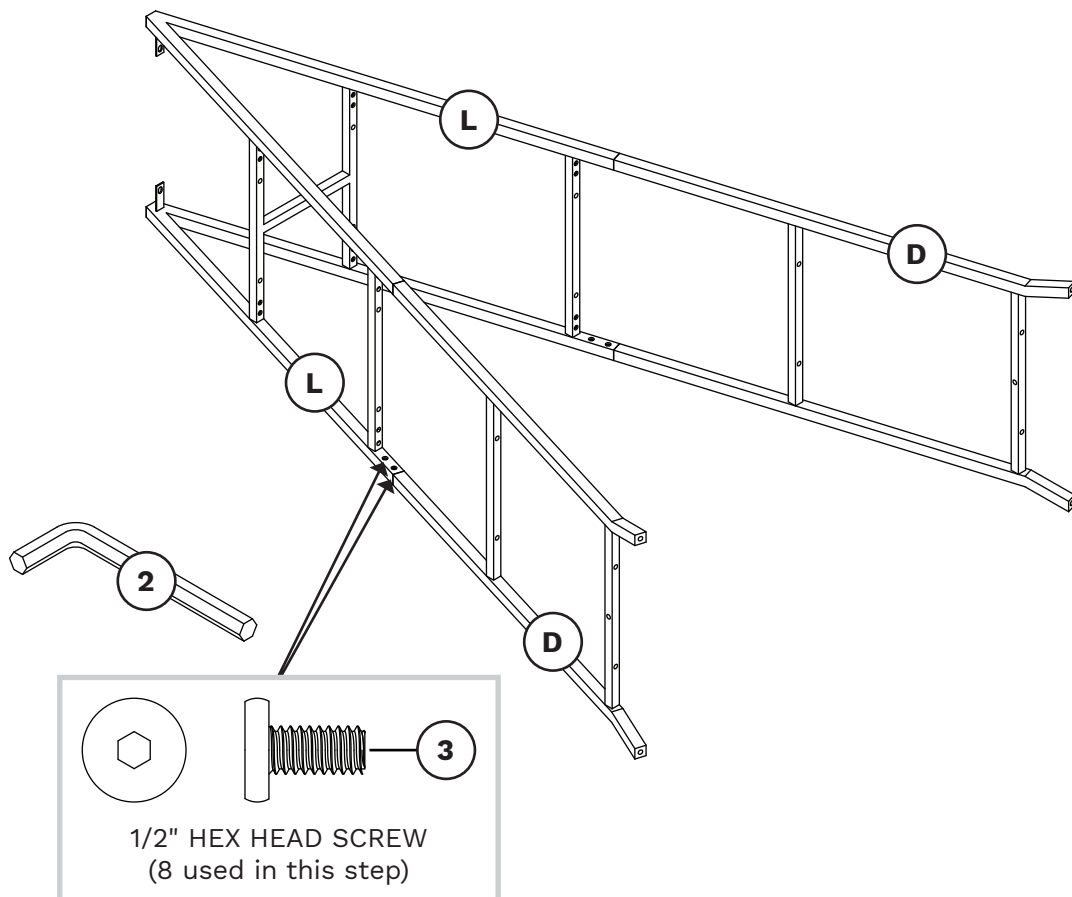

## Step 4

- ⚡ Fasten the LONG BRACE (E) to the BOTTOM FRAMES (D). Tighten two 1-3/16" HEX HEAD SCREWS (4) using the L-WRENCH (2).

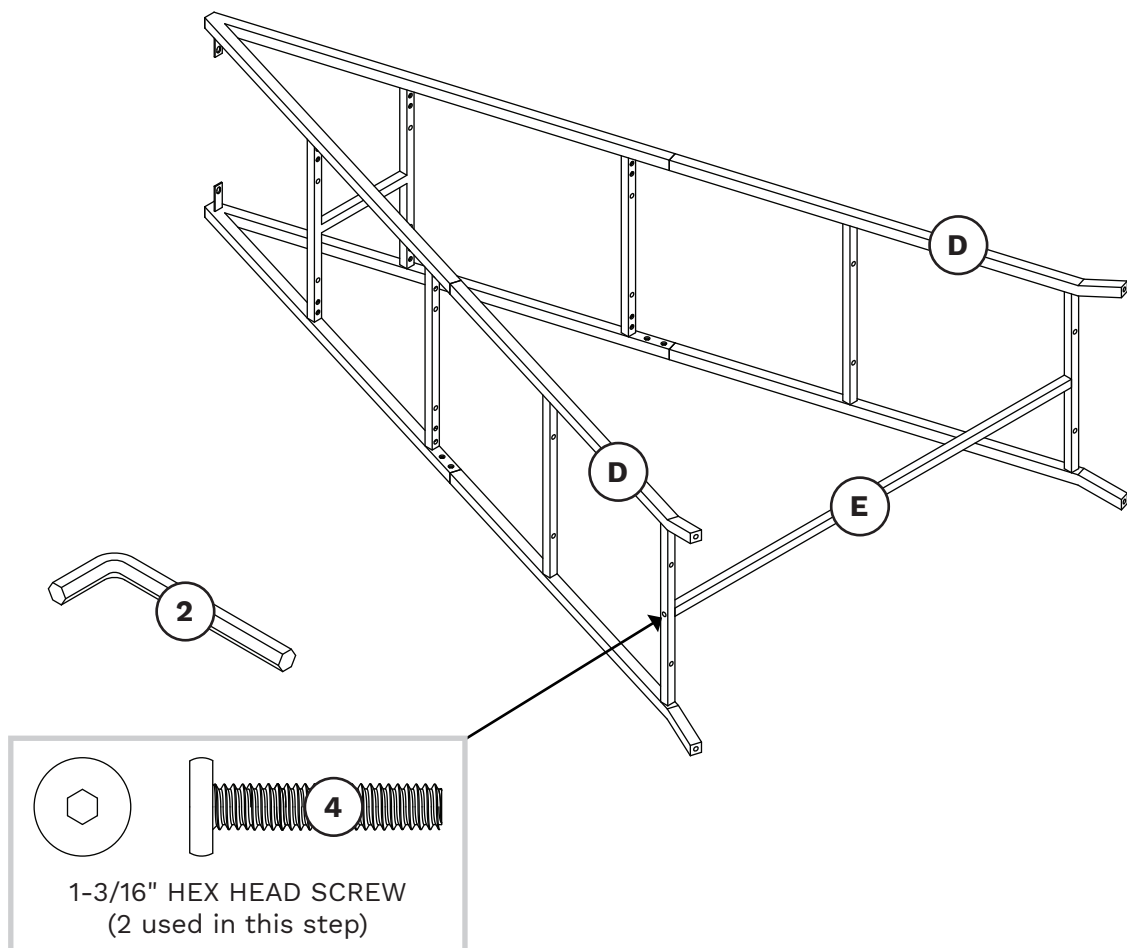



## Step 5

- Fasten the TOP BRACE (M) to the TOP FRAMES (L). Tighten two 1/2" HEX HEAD SCREWS (3) using the L-WRENCH (2).
- Turn the LEVELERS (1) into the bottoms of the BOTTOM BRACES (D) using the WRENCH (5).

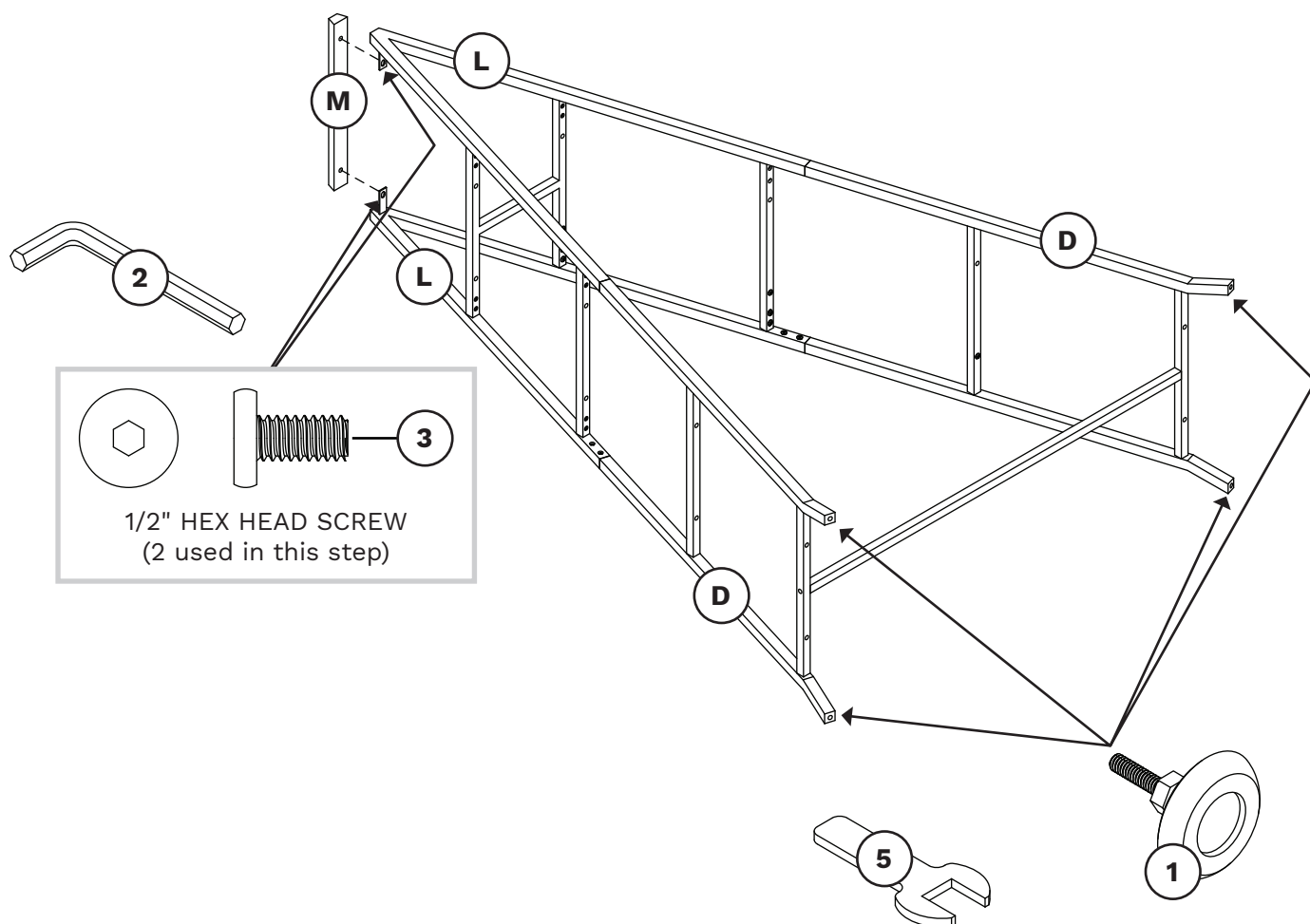

## Step 6

- Fasten the TOP (G) to the H-BRACE (B). Tighten four 1-3/16" HEX HEAD SCREWS (4) using the L-WRENCH (2).
- Fasten the UPPER SHELF (H) to the SHORT BRACES (C). Tighten four 1-3/16" HEX HEAD SCREWS (4) using the L-WRENCH (2).
- Fasten the LOWER SHELF (J) and BOTTOM (K) to the BOTTOM FRAMES (D). Tighten eight 1-3/16" HEX HEAD SCREWS (4) using the L-WRENCH (2).

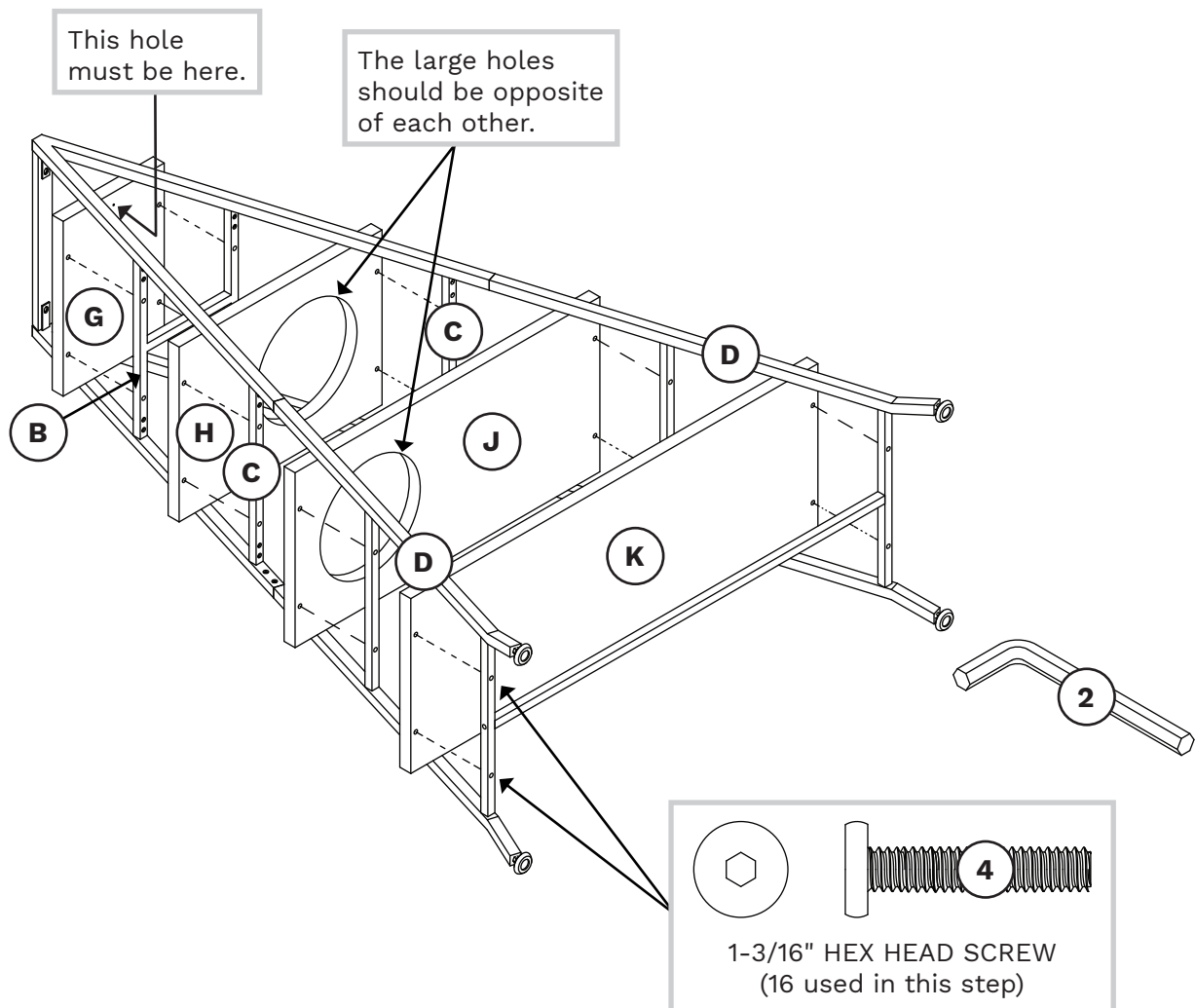

## Step 7

- ✂ Carefully stand your unit upright against the wall in its final location.
- ✂ **1<sup>st</sup>** - Use the FURNITURE TIPPING RESTRAINT KIT (96) for added stability. Fasten the SAFETY STRAP to the TOP (G) using the SHORT SCREW.
- ✂ The following instructions show your unit being fastened to a wall stud. If you are not fastening your unit to a wall stud, go to the next step now.
- ✂ **2<sup>nd</sup>**- Locate the center of a stud in your wall near your unit and mark it with a pencil.
- ✂ **3<sup>rd</sup>**- Drill a 1/8" hole on the mark and into the stud in your wall.
- ✂ **4<sup>th</sup>**- Fasten the unit to the wall. Use the LONG SCREW through the other end of the SAFETY STRAP and into the 1/8" hole.

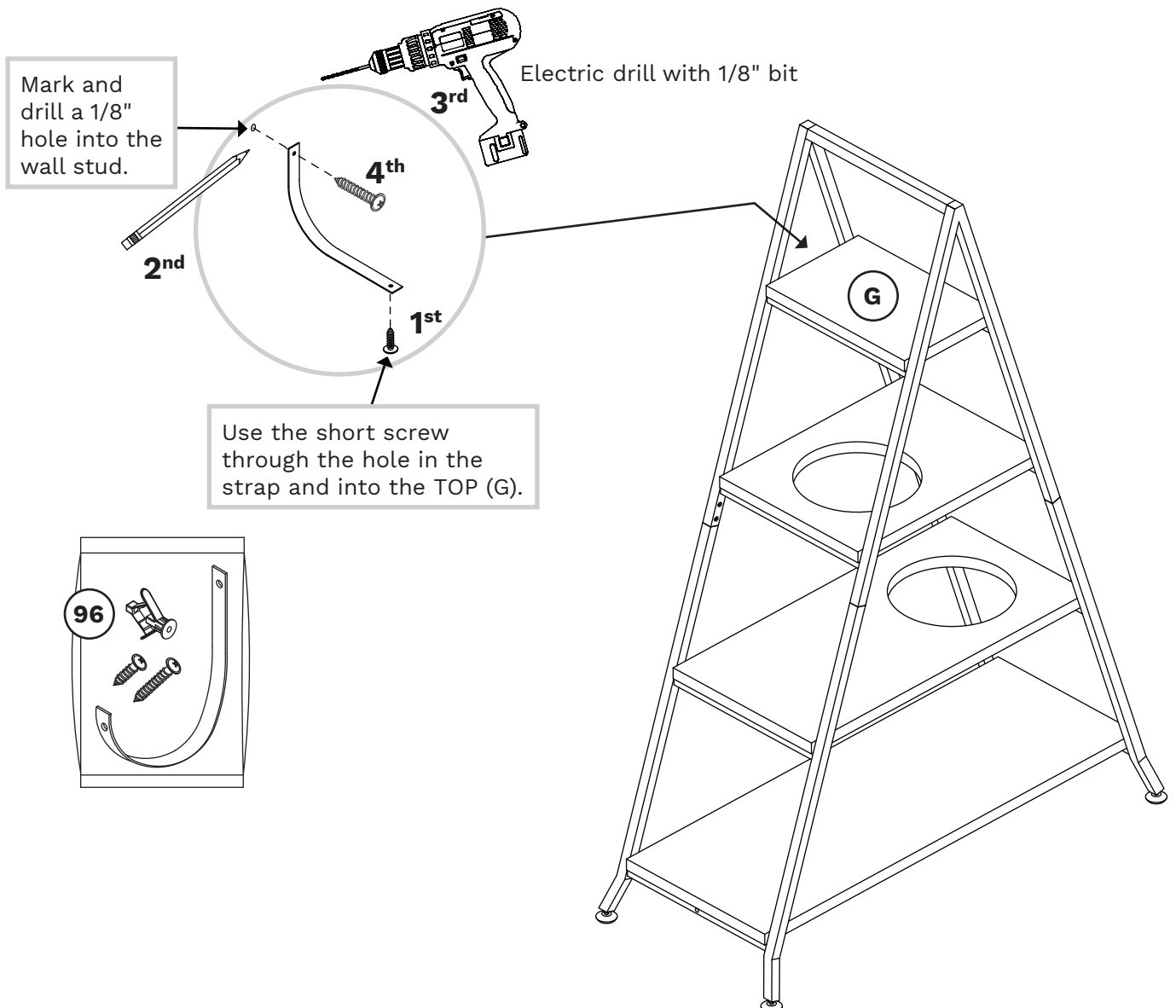

## Step 8

- ✂ **1<sup>st</sup>**- With your pencil, strike a mark through the center of the hole in the SAFETY STRAP.
  - ✂ **2<sup>nd</sup>**- Drill a 3/8" hole on the mark.
  - ✂ **3<sup>rd</sup>**- While you squeeze the wings together, gently tap the WALL ANCHOR from the FURNITURE TIPPING RESTRAINT KIT (96) into the hole until it is even with the surface of the wall.
  - ✂ **4<sup>th</sup>**- Turn the LONG SCREW through the hole in the SAFETY STRAP and into the WALL ANCHOR.
- ✂ **NOTE:** You will need to turn the LONG SCREW multiple turns to completely tighten and secure your unit to the wall.

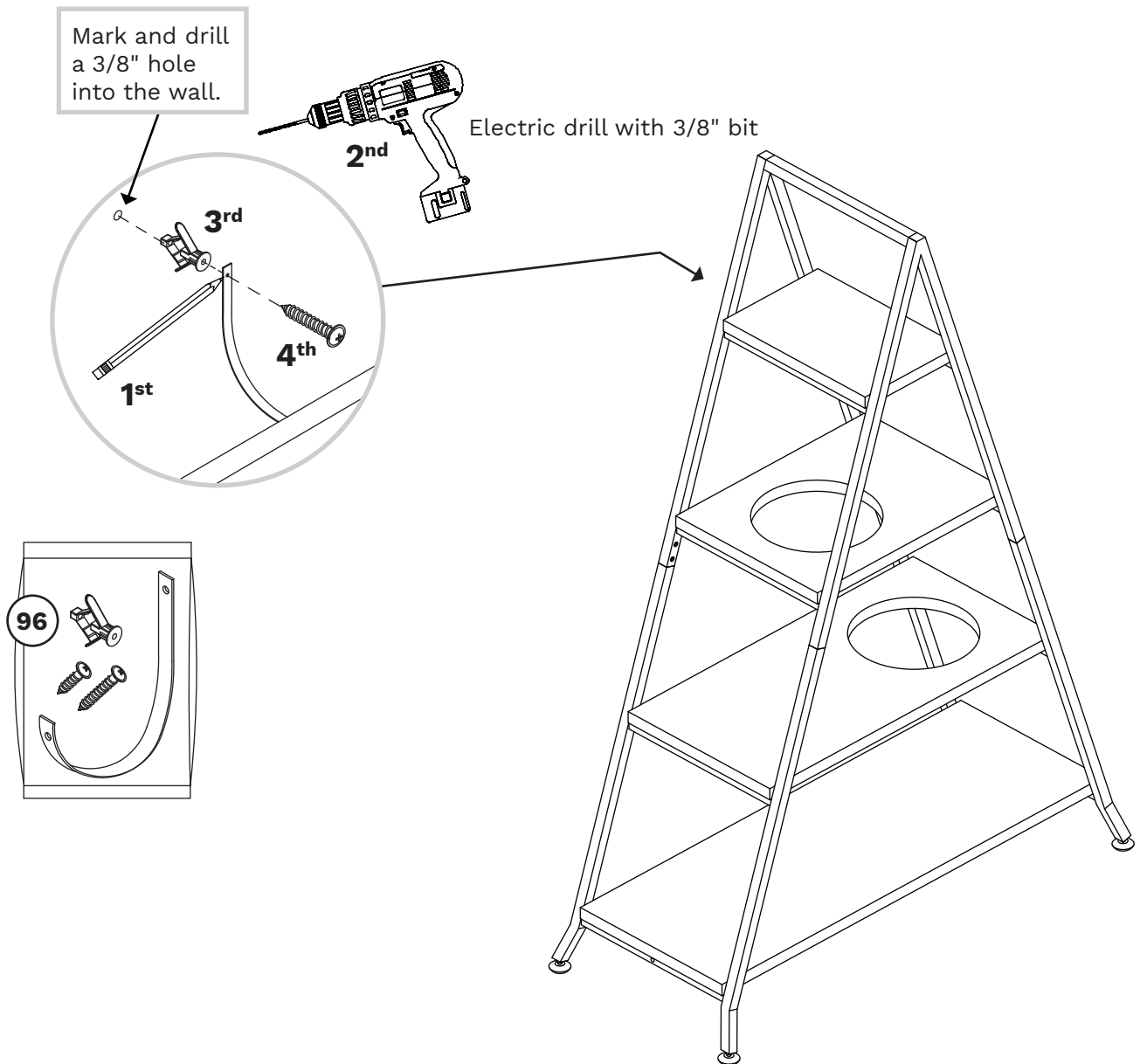

## Step 9

✚ To level your unit, turn the LEVELERS as needed.

✚ NOTE: Please read the back pages of the instruction booklet for important safety information.

✚ This completes assembly. Clean with a damp cloth. Wipe dry.

★ **And to celebrate, why not share your success story at [whisker.com](http://whisker.com) or**

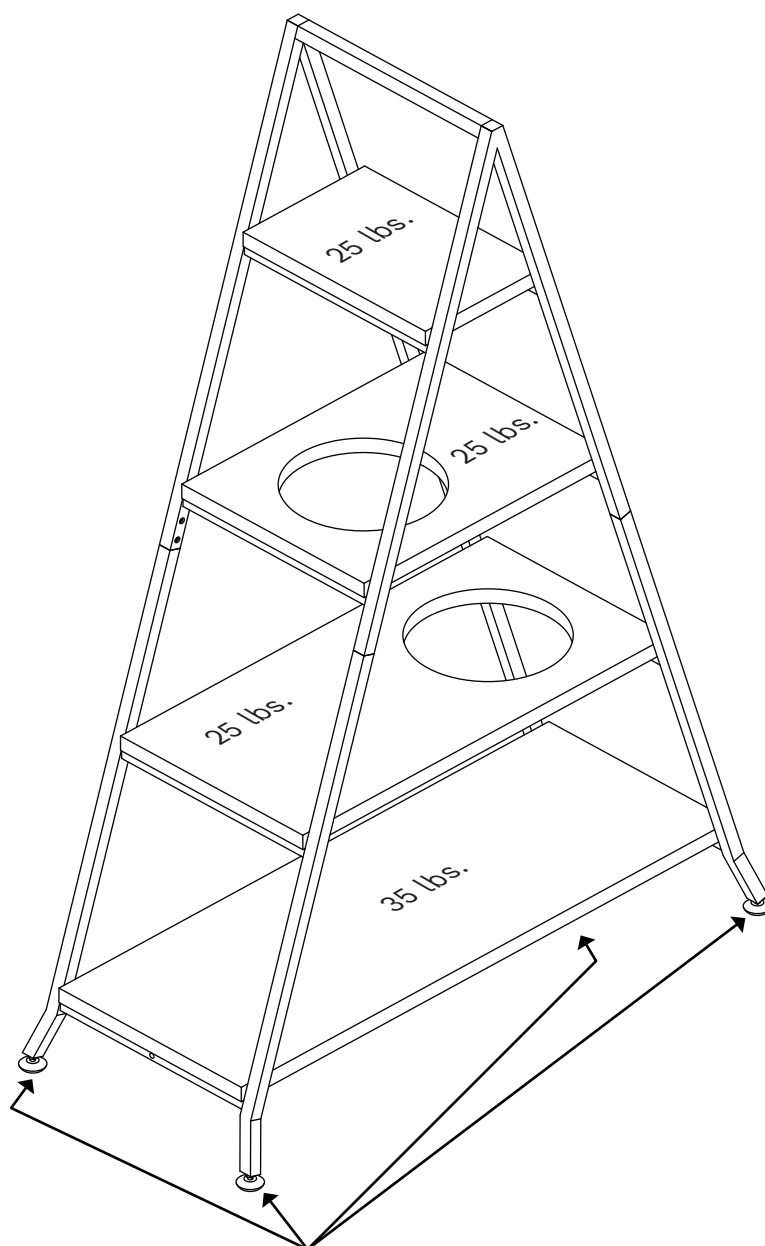

NOTE: Turn the LEVELERS as needed to level your unit.

Utilisez les instructions d'assemblage en français avec les schémas étape par étape du manuel d'instruction en anglais. Chaque étape en français correspond à la même étape en anglais. Comparer la "Liste de pièces" ci-dessous avec la "PART IDENTIFICATION" du manuel en anglais pour vous familiariser avec les pièces avant l'assemblage.

**REMARQUE :** CE MANUEL D'INSTRUCTIONS CONTIENT **D'IMPORTANTES** INFORMATIONS RELATIVES À LA SÉCURITÉ. À LIRE ET CONSERVER POUR TOUTE RÉFÉRENCE FUTURE.

**NOUS CONTACTER EN PREMIER AVANT D'EFFECTUER TOUT RETOUR AU MAGASIN.**

Nous faisons de notre mieux pour nous assurer que votre meuble arrive dans d'excellentes conditions. Nos représentants du service Clientèle sont aimables et prêts à vous aider au cas où une pièce aurait été endommagée ou manquerait (ou si vous aviez besoin d'aide pour l'assemblage). Composez ce numéro d'appel gratuit:

**1.877.250.7729**

**Du lundi au vendredi, de 9 heures du MATIN à 5:30 heures du soir (horaire Côte Est) (sauf jours fériés)**

Si une pièce a besoin d'être remplacée, la pièce de remplacement sera envoyée dans les 48 heures. (Sauf week-ends et jours fériés)

Noter la date d'achat de cet élément et conserver le livret pour future référence. Pour contacter Sauder en ce qui concerne cet élément, faire référence au numéro de lot et numéro de modèle en appelant notre numéro sans frais.

Lot n° : \_\_\_\_\_

Date de l'achat : \_\_\_\_\_

LISTE DE PIÈCES			LISTE DE PIÈCES		
REFERENCE	DESCRIPTION	QUANTITÉ	REFERENCE	DESCRIPTION	QUANTITÉ
B	ENTRETOISE EN H.....	1	1	VÉRIN .....	4
C	ENTRETOISE COURTE.....	2	2	CLÉ EN L.....	1
D	CADRE INFÉRIEUR.....	2	3	VIS TÊTE HEX 13 mm .....	26
E	ENTRETOISE LONGUE.....	1	4	VIS TÊTE HEX 30 mm .....	18
G	DESSUS.....	1	5	CLÉ .....	1
H	TABLETTE SUPÉRIEURE.....	1	96	KIT DE RETENUE ANTI-BASCULEMENT POUR MOBILIER .....	1
J	TABLETTE INFÉRIEURE.....	1			
K	DESSOUS.....	1			
L	CADRE SUPÉRIEUR.....	2			
M	ENTRETOISE SUPÉRIEURE.....	1			

## ÉTAPE 1

Assembler l'élément sur un sol à moquette ou sur le carton vide pour éviter d'endommager l'élément ou le sol.

Fixer les ENTRETOISES (B et C) entre les CADRES SUPÉRIEURS (L) comme l'indique le schéma.

Fixer les ENTRETOISES (B et C) aux CADRES SUPÉRIEURS (L). Serrer seize VIS TÊTE HEX 13 mm (3) à l'aide de la CLÉ EN L (2).

## ÉTAPE 2

**REMARQUE** : Faire très attention à l'emplacement des CADRES INFÉRIEURS (D) dans cette étape.

Insérer deux CADRES INFÉRIEURS (D) dans les CADRES SUPÉRIEURS (L) comme l'indique le schéma.

## ÉTAPE 3

Fixer les CADRES INFÉRIEURS (D) aux CADRES SUPÉRIEURS (L). Serrer huit VIS TÊTE HEX 13 mm (3) avec la CLÉ EN L (2).

## ÉTAPE 4

Fixer l'ENTRETOISE LONGUE (E) aux CADRES INFÉRIEURS (D). Serrer deux VIS TÊTE HEX 30 mm (4) à l'aide de la CLÉ EN L (2).

## ÉTAPE 5

Fixer l'ENTRETOISE SUPÉRIEURE (M) aux CADRES SUPÉRIEURS (L). Serrer deux VIS TÊTE HEX 13 mm (3) à l'aide de la CLÉ EN L (2).

Faire tourner les VÉRINS (1) dans le bas des CADRES INFÉRIEURS (D) à l'aide de la CLÉ (5).

## ÉTAPE 6

Fixer le DESSUS (G) à l'ENTRETOISE EN H (B). Serrer quatre VIS TÊTE HEX 30 mm (4) à l'aide de la CLÉ EN L (2).

Fixer la TABLETTE SUPÉRIEURE (H) aux ENTRETOISES COURTES (C). Serrer quatre VIS TÊTE HEX 30 mm (4) à l'aide de la CLÉ EN L (2).

Fixer la TABLETTE INFÉRIEURE (J) et le DESSOUS (K) aux CADRES INFÉRIEURS (D). Serrer huit VIS TÊTE HEX 30 mm (4) avec la CLÉ EN L (2).

## ÉTAPE 7

Relever, avec précaution, l'élément dans sa position verticale et placer l'élément dans son emplacement final.

1-Utiliser le KIT DE RETENUE ANTI-BASCULEMENT POUR MOBILIER (96) pour stabilité additionnelle. Fixer la SANGLE DE SÉCURITÉ au DESSUS (G) à l'aide de la VIS COURTE.

Les instructions suivantes montrent votre meuble fixé à un montant mural. Si vous ne fixez pas le meuble à un montant mural, passer à l'étape suivante maintenant.

2-Repérer le centre d'un montant dans le mur près de votre unité et le marquer avec un crayon.

3-Percer un trou de 3 mm sur la marque et dans le montant dans le mur.

4-Fixer l'unité au mur. Utiliser la VIS LONGUE à travers l'autre extrémité de la SANGLE DE SÉCURITÉ et dans le trou de 3 mm.

## ÉTAPE 8

1-Avec un crayon, mettre une marque à travers le centre du trou dans la SANGLE DE SÉCURITÉ.

2-Percer un trou de 9,5 mm sur la marque.

3-Tout en pincer les ailes ensemble, enfoncer légèrement le DISPOSITIF D'ANCRAGE MURAL du KIT DE RETENUE ANTI-BASCULEMENT POUR MOBILIER (96) dans le trou jusqu'à ce qu'il soit à fleur avec la surface du mur.

4-Utiliser la VIS LONGUE à travers le trou dans la SANGLE DE SÉCURITÉ et dans le DISPOSITIF D'ANCRAGE MURAL.

**REMARQUE** : Il faudra tourner la VIS LONGUE de plusieurs tours pour serrer complètement et fixer votre appareil au mur.

## ÉTAPE 9

Pour niveler votre unité, faire tourner les VÉRINS selon les besoins.

**REMARQUE** : Prière de lire les informations importantes sur la sécurité figurant sur les pages arrière du manuel d'instructions.

Ceci complète l'assemblage. Nettoyer avec un tissu humide. Essuyer.

Use estas instrucciones de ensamblaje en español junto con las figuras paso-a-paso provistas en el folleto inglés. Cada paso en español corresponde al mismo paso en inglés. Compare la "Lista de Part" abajo con la "Part Identification" en el folleto en inglés para familiarizarse con Las partes de ensamblaje.

**NOTA:** ESTE FOLLETO DE INSTRUCCIONES CONTIENE INFORMACIÓN **IMPORTANTE** SOBRE LA SEGURIDAD. POR FAVOR LEA Y GUÁRDELO PARA REFERENCIA EN EL FUTURO.

### CONTÁCTENOS PRIMERO

#### ANTES DE HACER DEVOLUCIONES A LA TIENDA.

Tratamos de asegurar que su mueble llega en condición excelente. Nuestros representantes de Servicio al Cliente son amables y listos para ayudarlo con servicio rápido y eficiente si una parte está defectuosa o ausente (o si necesita ayuda con el ensamblaje). Llame este número sin cargo:

**1.877.250.7729**

**Lunes a viernes, 9:00 a.m. - 5:30 p.m.**

**Hora Oficial del Este  
(excepto días festivos)**

Si requiere un repuesto de una parte, será enviado dentro de 48 horas (excepto los fines de semana y días festivos)

<p>Anote la fecha de comprar esta unidad y guarde el folleto para su referencia futura. Si necesita ponerse en contacto con Sauder en cuanto a esta unidad, refiérase al número de lote y al número de modelo cuando llame a nuestro número gratis.</p> <p>No. lote: _____</p> <p>Fecha de compra: _____</p>	LISTA DE PARTES			LISTA DE PARTES		
	ITEM	DESCRIPCIÓN	CANTIDAD	ITEM	DESCRIPCIÓN	CANTIDAD
	B	RIOSTRA EN H .....	1	1	NIVELADOR .....	4
	C	RIOSTRA CORTA .....	2	2	LLAVE EN L .....	1
	D	MARCO INFERIOR .....	2	3	TORNILLO DE CABEZA HEXAGONAL de 13 mm.....	26
	E	RIOSTRA LARGA .....	1	4	TORNILLO DE CABEZA HEXAGONAL de 30 mm.....	18
	G	PANEL SUPERIOR.....	1	5	LLAVE .....	1
	H	ESTANTE SUPERIOR .....	1	96	KIT DE CONTROL ANTI-INCLINACIÓN PARA MOBILIARIO .....	1
	J	ESTANTE INFERIOR .....	1			
	K	FONDO .....	1			
	L	MARCO SUPERIOR .....	2			
	M	RIOSTRA SUPERIOR.....	1			



## PASO 1

Ensamble la unidad sobre un piso alfombrado o sobre el cartón vacío para evitar rayar la unidad o el piso.

Fije las RIOSTRAS (B y C) entre los MARCOS SUPERIORES (L) como se muestra.

Fije las RIOSTRAS (B y C) a los MARCOS SUPERIORES (L). Apriete dieciséis TORNILLOS DE CABEZA HEXAGONAL de 13 mm (3) utilizando la LLAVE EN L (2).

## PASO 2

**NOTA:** Preste cuidadosa atención a la colocación de los MARCOS INFERIORES (D) en este paso.

Inserte los MARCOS INFERIORES (D) en los MARCOS SUPERIORES (L) como se muestra.

## PASO 3

Fije los MARCOS INFERIORES (D) a los MARCOS SUPERIORES (L). Apriete los ocho TORNILLOS DE CABEZA HEXAGONAL de 13 mm (3) utilizando la LLAVE EN L (2).

## PASO 4

Fije la RIOSTRA LARGA (E) a los MARCOS INFERIORES (D). Apriete dos TORNILLOS DE CABEZA HEXAGONAL de 30 mm (4) utilizando la LLAVE EN L (2).

## PASO 5

Fije la RIOSTRA SUPERIOR (M) a los MARCOS SUPERIORES (L). Apriete dos TORNILLOS DE CABEZA HEXAGONAL de 13 mm (3) utilizando la LLAVE EN L (2).

Gire los NIVELADORES (1) en las partes inferiores de los MARCOS INFERIORES (D) utilizando la LLAVE (5).

## PASO 6

Fije el PANEL SUPERIOR (G) a la RIOSTRA EN H (B). Apriete cuatro TORNILLOS DE CABEZA HEXAGONAL de 30 mm (4) utilizando la LLAVE EN L (2).

Fije el ESTANTE SUPERIOR (H) a las RIOSTRAS CORTAS (C). Apriete cuatro TORNILLOS DE CABEZA HEXAGONAL de 30 mm (4) utilizando la LLAVE EN L (2).

Fije el ESTANTE INFERIOR (J) y el FONDO (K) a los MARCOS INFERIORES (D). Apriete los ocho TORNILLOS DE CABEZA HEXAGONAL de 30 mm (4) utilizando la LLAVE EN L (2).

## PASO 7

Cuidadosamente ponga la unidad en posición vertical contra la pared en su posición final.

1-Utilice el KIT DE CONTROL ANTI-INCLINACIÓN PARA MOBILIARIO (96) para dar más estabilidad. Fije la CORREA DE SEGURIDAD al PANEL SUPERIOR (G) con el TORNILLO CORTO.

Las siguientes instrucciones muestran que su unidad está siendo fijada a un montante de la pared. Si no está fijando su unidad a un montante de la pared, vaya al paso siguiente ahora.

2-Ubique el centro del soporte de madera en la pared cerca de su unidad y marque con un lápiz.

3-Perfore un agujero de 3 mm en la marca y entre el soporte de madera de su pared.

4-Fije la unidad a la pared. Utilice el TORNILLO LARGO a través el otro extremo de la CORREA DE SEGURIDAD y en el agujero de 3 mm.

## PASO 8

1-Con su lápiz, ponga una marca a través del centro del agujero en la CORREA DE SEGURIDAD.

2-Taladre un agujero de 9,5 mm en la marca.

3-Mientras empuje las alas juntas, ligeramente golpee el ANCLAJE DE PARED desde el KIT DE CONTROL ANTI-INCLINACIÓN PARA MOBILIARIO (96) en el agujero hasta que quede nivelado con la superficie de la pared.

4-Utilice el TORNILLO LARGO a través el agujero de la CORREA DE SEGURIDAD y en el ANCLAJE DE PARED.

**NOTA:** Necesitará girar el TORNILLO LARGO varias vueltas para apretar completamente y asegurar su unidad a la pared.

## PASO 9

Para nivelar la unidad, gire los NIVELADORES según sea necesario.

**NOTA:** Por favor, lea las páginas de atrás del folleto de instrucciones en cuanto a importante información de seguridad.

Esto completa el ensamblaje. Limpiar con un trapo húmedo. Seque con un paño.

### ⚠ WARNING

Please use your furniture correctly and safely. Improper use can cause safety hazards, or damage to your furniture or household items. **Carefully read the following chart.**

Look out for:	What can happen:	How to avoid the problem:
<ul style="list-style-type: none"> <li>• Children climbing on furniture.</li> <li>• A child may try to reach a toy, pet, or other object by climbing on furniture.</li> </ul>	<ul style="list-style-type: none"> <li>• Risk of injury or death.</li> <li>• A child climbing on a piece of furniture can make it top-heavy and cause it to tip over.</li> </ul>	<ul style="list-style-type: none"> <li>• Never allow children to climb on or play with furniture.</li> <li>• Do not place toys, food, etc. on the top of furniture items.</li> </ul>
<ul style="list-style-type: none"> <li>• Improper use of furniture to support TV's.</li> <li>• Placing TVs on furniture items that are not designed to support a television is hazardous.</li> </ul>	<ul style="list-style-type: none"> <li>• Risk of injury or death. TVs can be heavy and the weight and location of the picture tube tends to make TVs unbalanced and prone to tipping forward.</li> </ul>	<ul style="list-style-type: none"> <li>• This product is not designed to support a television.</li> </ul>
<ul style="list-style-type: none"> <li>• Improperly moving furniture that is not designed and equipped with casters.</li> </ul>	<ul style="list-style-type: none"> <li>• Furniture can tip over or break if improperly moved.</li> <li>• Physical injury. Furniture can be very heavy.</li> </ul>	<ul style="list-style-type: none"> <li>• Do not push furniture, especially on a carpeted floor. Have a friend help you lift the item and set it in place.</li> </ul>

### ⚠ AVERTISSEMENT

Prrière d'utiliser le mobilier à bon escient et avec prudence. Une mauvaise utilisation peut être à l'origine de risques d'accident ou peut endommager le mobilier et les articles ménagers. **Lire attentivement le tableau suivant.**

À surveiller :	Danger éventuel :	Solution :
<ul style="list-style-type: none"> <li>• Les enfants qui grimpent sur le mobilier.</li> <li>• Un enfant peut grimper sur le mobilier pour essayer d'attraper un jouet, animaux domestiques, ou tout autre objet.</li> </ul>	<ul style="list-style-type: none"> <li>• Risque de blessures graves, voire mortelles.</li> <li>• Un enfant qui grimpe sur un meuble risque de déséquilibrer ce dernier et de le faire tomber.</li> </ul>	<ul style="list-style-type: none"> <li>• Ne jamais laisser les enfants grimper sur le mobilier ou jouer avec.</li> <li>• Ne pas placer de jouets, d'aliments, etc. sur les articles de mobilier.</li> </ul>
<ul style="list-style-type: none"> <li>• Mauvaise utilisation du mobilier qui supporte des téléviseurs.</li> <li>• Il est dangereux de placer des téléviseurs sur des meubles qui ne sont pas prévus à cet effet.</li> </ul>	<ul style="list-style-type: none"> <li>• Risque de blessures graves, voire mortelles. Les téléviseurs peuvent être très lourds. De plus, le poids et l'emplacement du tube image ont tendance à rendre les téléviseurs instables et enclins à tomber vers l'avant.</li> </ul>	<ul style="list-style-type: none"> <li>• Ce produit n'est pas destiné à supporter un téléviseur.</li> </ul>
<ul style="list-style-type: none"> <li>• Déplacement inadéquat d'un mobilier qui n'est pas conçu pour avoir des roulettes et n'en est pas équipé.</li> </ul>	<ul style="list-style-type: none"> <li>• Le mobilier risque de se renverser ou de casser en cas de déplacement inadéquat.</li> <li>• Blessure physique. Le mobilier peut être très lourd.</li> </ul>	<ul style="list-style-type: none"> <li>• Ne pas pousser le mobilier, surtout sur la moquette.</li> </ul>

### ⚠ ADVERTENCIA

Por favor use el mobiliario correcta y seguramente. El mal uso puede causar riesgos de seguridad o daño a las unidades o artículos domésticos. **Cuidadosamente lea la tabla a continuación.**

Esté alerta de:	Puede ocurrir:	Evitar el problema:
<ul style="list-style-type: none"> <li>• Los niños subiendo al mobiliario.</li> <li>• El niño que intenta a alcanzar un juguete, una mascota u otro objeto subiendo al mobiliario.</li> </ul>	<ul style="list-style-type: none"> <li>• Riesgo de lesiones o la muerte.</li> <li>• Un niño subiendo al mobiliario puede causar la inestabilidad y caída de la unidad.</li> </ul>	<ul style="list-style-type: none"> <li>• Nunca permita que los niños suban al o jueguen sobre el mobiliario.</li> <li>• No coloque los juguetes, alimentos, etc. encima de las unidades de mobiliario.</li> </ul>
<ul style="list-style-type: none"> <li>• El mal uso del mobiliario para soportar televisores.</li> <li>• Es peligroso colocar televisores sobre unidades no diseñadas para soportarlos.</li> </ul>	<ul style="list-style-type: none"> <li>• Riesgo de lesiones o la muerte. Los televisores pueden ser muy pesados. El peso y la ubicación del tubo de imagen tienden a causar la inestabilidad de televisores y por eso tendrán la tendencia a inclinarse hacia adelante.</li> </ul>	<ul style="list-style-type: none"> <li>• Este producto no está diseñado para soportar un televisor.</li> </ul>
<ul style="list-style-type: none"> <li>• Mover incorrectamente el mobiliario que no está diseñado y provisto con ruedecitas.</li> </ul>	<ul style="list-style-type: none"> <li>• La inclinación o rotura del mobiliario es posible si se mueve de manera inadecuada.</li> <li>• Lesión física. El mobiliario puede ser muy pesado.</li> </ul>	<ul style="list-style-type: none"> <li>• No empuje la unidad, especialmente sobre un piso alfombrado.</li> </ul>

## 1-YEAR LIMITED WARRANTY

1. Sauder Woodworking Co. (Sauder®) provides limited warranty coverage to the original purchaser of this product for a period of one year from the date of purchase against defects in materials or workmanship of Sauder furniture components. As used in this Warranty, "defect" means imperfections in components which substantially impair the utility of the product. This Warranty gives you specific legal rights, and you may also have other rights which vary from state to state.

2. There is no warranty coverage for defects or conditions that result from the failure to follow product assembly instructions, information or warnings, misuse or abuse, intentional damage, fire, flood, alteration or modification of the product, or use of the product in a manner inconsistent with its intended use, nor any condition resulting from incorrect or inadequate maintenance, cleaning, or care. There is also no warranty coverage for rented products or any products purchased "used" or "as is", at a distress or going-out-of-business sale, or from a liquidator.

3. As the exclusive remedy under this Warranty, Sauder will (at its sole option) repair, replace or refund the value of any defective furniture component. Sauder may require independent confirmation of the claimed defect and proof of purchase. Replacement parts will be warranted for only the remaining period of the original Warranty. SAUDER SHALL HAVE NO LIABILITY FOR ANY INCIDENTAL OR CONSEQUENTIAL DAMAGES OF ANY KIND and all such damages are EXCLUDED FROM THIS WARRANTY, such as loss of use, disassembly, transportation, labor or damage to property on or near the product. Some states do not allow the exclusion or limitation of incidental or consequential damages, so the above limitation or exclusion may not apply to you.

## GARANTIE LIMITÉE DE 1 AN

1. Sauder Woodworking Co. (Sauder®) offre une couverture de garantie limitée à l'acheteur initial du présent produit pendant une période de un an à compter de la date d'achat contre tout défaut de matériaux ou de fabrication des composantes de mobilier Sauder. Le mot « défaut », tel qu'il est utilisé sous les termes de la présente garantie, comprend les imperfections des pièces qui empêchent substantiellement l'utilisation du produit. La présente garantie vous donne des droits légaux spécifiques et il est possible que vous ayez des droits supplémentaires variant d'État en État ou de province en province.

2. La présente garantie ne saurait couvrir les défauts ou conditions qui surviendraient à la suite du non respect des instructions, informations ou mises en garde de montage, d'une mauvaise utilisation ou d'un abus, d'un dommage intentionnel, d'un incendie, d'une inondation, d'une altération ou modification du produit, d'une utilisation du produit allant à l'encontre de son usage prévu, ni aucune condition résultant d'une maintenance, d'un nettoyage ou d'un entretien inappropriés ou inadéquats. De plus, il n'existe aucune garantie pour les produits loués ou tous les produits achetés « d'occasion » ou « en l'état », dans le cadre d'une vente aux enchères ou de solde pour cessation de commerce, ou auprès d'un liquidateur.

3. En tant que recours exclusif en vertu de la présente garantie, Sauder réparera, remplacera ou remboursera (sur sa seule décision) la valeur de toute composante de mobilier défectueuse. Sauder peut exiger une confirmation indépendante du défaut revendiqué ainsi qu'une preuve d'achat. Les pièces de rechange seront garanties uniquement pendant la période restante de la garantie originale. SAUDER NE SERA EN AUCUN CAS RESPONSABLE DE TOUT DOMMAGE ACCESSOIRE OU CONSÉCUTIF DE TOUTE SORTE et lesdits dommages sont EXCLUS DE LA PRÉSENTE GARANTIE, à savoir perte d'utilisation, démontage, transport, main d'œuvre ou dommages matériels sur ou à proximité du produit. Certains États ou provinces ne permettant pas l'exclusion ou la limite aux responsabilités pour dommages accidentels ou consécutifs, la limite ou l'exclusion ci-dessus peut ne pas être applicable.

## GARANTÍA LIMITADA DE 1 AÑO

1. Sauder Woodworking Co. (Sauder®) provee cobertura de garantía limitada al comprador original de este producto por un periodo de un año, a partir de la fecha de compra, contra defectos en los materiales o de mano de obra en los componentes de muebles Sauder. Como es utilizado en esta Garantía, "defecto" significa imperfecciones en los componentes que de manera fundamental afecta la utilidad del producto. Esta Garantía le permite a usted ciertos derechos legales, y usted también podría poseer otros derechos adicionales, los cuales varían de estado a estado.

2. No hay cobertura de garantía para defectos o estados que resulten del incumplimiento en seguir las instrucciones, la información o las advertencias sobre el ensamblaje del producto; del uso incorrecto o maltrato, del daño intencional, incendio, inundación, cambio o modificación del producto; o de la utilización del producto de manera contradictoria con el uso para el cual fue fabricado, ni por ningún estado que resulte del mantenimiento, limpieza o cuidado incorrecto o inadecuado. Tampoco no hay cobertura de garantía para los productos rentados o para cualesquiera productos comprados "de uso" o "como está", en una venta de bienes embargados o en una venta por salirse del negocio, o comprados a un liquidador.

3. Como un recurso exclusivo bajo esta Garantía, Sauder (sólo a su opción) reparará, reemplazará o reembolsará el valor de cualquier componente defectuoso de mueble. Sauder puede requerir una confirmación independiente de un defecto reclamado y una prueba de compra. Las piezas de repuesto serán garantizadas solamente por el periodo de tiempo que queda de la Garantía original. SAUDER NO TENDRÁ RESPONSABILIDAD por NINGUN DAÑO INCIDENTAL O CONSUCENTE DE NINGUN TIPO y todos dichos daños SE EXCLUYEN DE ESTA GARANTÍA, tales como pérdida de uso, desensamblaje, transporte, trabajo o daño a la propiedad en o cerca del producto. Algunos estados no permiten la exclusión o limitación de daños incidentales o consecuentes, en tales instancias la limitación o exclusión antes mencionada podría no ser aplicable a usted.

4. This Warranty applies only to warranted defects that first arise and are reported to Sauder within the warranty coverage period. The Warranty cannot be transferred to subsequent owners or users of the product, and it shall be immediately void in the event the product is resold, transferred, leased or rented to any third party or person other than the original purchaser.

5. THERE ARE NO OTHER WARRANTIES APPLICABLE TO THIS PRODUCT. Under the laws of certain states, there may be no implied warranties from Sauder and all implied warranties, INCLUDING ANY IMPLIED WARRANTY OF MERCHANTABILITY OR FITNESS FOR A PARTICULAR PURPOSE are disclaimed where allowed by law. TO THE EXTENT ANY IMPLIED WARRANTIES ARE APPLICABLE, ANY IMPLIED WARRANTIES, INCLUDING ANY IMPLIED WARRANTY OF MERCHANTABILITY OR FITNESS FOR A PARTICULAR PURPOSE, ARE LIMITED IN DURATION TO THE DURATION OF THIS EXPRESS WARRANTY or the minimum period allowed by law, whichever is shorter. Some states do not allow limitations on how long an implied Warranty lasts, so the above limitation may not apply to you.

6. For Warranty inquiries or claims, please visit our website [www.sauder.com](http://www.sauder.com). You can also contact Sauder at 1.800.445.1527. Sauder may require Warranty claims to be submitted in writing to: Sauder Woodworking Co., 502 Middle Street, Archbold, OH 43502 USA. Please include your sales receipt or other proof of purchase and a specific description of the product defect.

4. La présente garantie ne s'applique qu'aux défauts garantis qui se produisent pour la première fois et qui sont signalés à Sauder dans les limites de couverture de la garantie. La garantie ne peut pas être transférée à des propriétaires ou utilisateurs subséquents du produit, et sera immédiatement invalidée dans le cas où le produit est revendu, transféré, loué sous bail ou loué à une tierce partie ou personne autre que l'acheteur original.

5. IL N'EXISTE AUCUNE AUTRE GARANTIE EN VIGUEUR POUR LE PRÉSENT PRODUIT. En vertu des lois de certains États ou provinces, il ne peut y avoir de garanties implicites de la part de Sauder et toutes les garanties implicites, Y COMPRIS TOUTE GARANTIE IMPLICITE DE COMMERCIALITÉ OU D'ADAPTATION À UN USAGE PARTICULIER sont déclinées partout où la loi l'autorise. DANS LA MESURE OÙ TOUTE GARANTIE IMPLICITE EST APPLICABLE, TOUTE GARANTIE IMPLICITE, Y COMPRIS TOUTE GARANTIE DE COMMERCIALITÉ OU D'ADAPTATION À UN USAGE PARTICULIER, EST LIMITÉE À LA DURÉE DE LA PRÉSENTE GARANTIE EXPRESSE ou à la période minimum autorisée par la loi, la période la plus courte étant retenue. Certains États ne permettant pas que des limites soient imposées quant à la durée d'une garantie implicite, la limite ci-dessus peut donc ne pas être applicable.

6. Pour toute question concernant la garantie ou toute demande de réclamation, consulter le site Web [www.sauder.com](http://www.sauder.com). Il est également possible de contacter Sauder en composant le 1.800.445.1527. Sauder peut exiger de soumettre les demandes de réclamation sous garantie par écrit à : Sauder Woodworking Co., 502 Middle Street, Archbold, OH 43502 USA. Veuillez joindre votre ticket de caisse ou toute autre preuve d'achat ainsi qu'une description spécifique du défaut de produit.

4. Esta Garantía sólo es aplicable a defectos garantizados que primeramente surjan y se informen a Sauder dentro del periodo de cobertura de garantía. La Garantía no puede ser transferida a propietarios o usuarios subsiguientes del producto, y ésta será inmediatamente invalidada en el caso que el producto sea revendido, transferido, arrendado o rentado a cualquier tercero u otra persona que no sea el comprador original.

5. NO HAY OTRA GARANTÍA APLICABLE A ESTE PRODUCTO. Bajo las leyes de ciertos estados, pueden no haber garantías implícitas de Sauder y se hace renuncia de responsabilidad de todas las garantías implícitas donde lo permita la ley, INCLUYENDO CUALQUIER GARANTÍA IMPLICITA DE MERCANTIBILIDAD O DE APTITUD PARA UN PROPÓSITO EN PARTICULAR. EN LA MEDIDA CUALQUIER GARANTÍA IMPLICITA ES APLICABLE, CUALESQUIERA GARANTÍAS IMPLICITAS, INCLUYENDO AQUELLA DE MERCANTIBILIDAD O DE APTITUD PARA UN PROPÓSITO EN PARTICULAR, SE LIMITAN EN DURACIÓN HASTA LA DURACIÓN DE ESTA GARANTÍA IMPLICITA o hasta el periodo mínimo permitido por la ley, la que sea más corta. Algunos estados no permiten limitaciones en cuanto a la duración de una garantía implícita, por eso la limitación arriba citada pueda no ser aplicable a usted.

6. Para solicitud de información o reclamación de Garantía, por favor, visite nuestro sitio Web [www.sauder.com](http://www.sauder.com). Usted también puede contactar a Sauder llamando al 1.800.445.1527. Sauder puede solicitar que las reclamaciones sean presentadas por escrito a: Sauder Woodworking Co., 502 Middle Street, Archbold, OH 43502 USA. Por favor incluya su recibo de venta u otra prueba de compra y una descripción detallada del defecto del producto.

# whisker

---



**IF YOU NEED ASSISTANCE, PLEASE CONTACT OUR  
MICHIGAN-BASED CUSTOMER SERVICE TEAM**

support@whisker.com | 1.877.250.7729 | Mon-Fri, 9am-5:30pm EST (except holidays)

**WHISKERSUPPORT.COM**

General Conformity Certificate

1. This certificate applies to the Sauder Global Sourcing Product identified by this Instruction Book.
2. This certificate applies to compliance of this product with the CPSC Ban on Lead-Containing Paint (16 CFR 1303).
3. This product is manufactured for:  
Sauder Woodworking Company  
502 Middle St.  
Archbold, OH 43502  
419-446-2711
4. Date of Manufacture: \_\_\_\_\_