

Return Instructions

90-day in-home trial

If you or your cat are not satisfied with Litter-Robot, simply return it for a refund of the purchase price. You only have to pay return shipping.

1. Get an RMA number

We cannot accept your return without an RMA (Return Merchandise Authorization) number. Contact us to obtain an RMA number and let us know if you would like to use Canpar home pickup.

WhiskerReturns.com

2. Clean Litter-Robot

1. Remove all litter from the globe.
2. Remove all waste from the waste drawer.
3. Wipe down the globe and waste drawer to remove dust, debris, etc.

Robots received uncleaned will incur a CA\$100 cleaning fee.

3. Pack Litter-Robot

Following the steps below, safely pack Litter-Robot and the power supply in the original 83.82 cm x 60.96 cm x 60.96 cm box (for Litter-Robot 3) and 59.69 cm x 59.69 cm x 78.74 cm box (for Litter-Robot 4).

Note: If you do not have the original packaging, comparable boxes can be purchased at shipping and home supply stores.

How to pack Litter-Robot 3

a. Place Litter-Robot 3 into the box so it faces the corner and aligns with the cardboard insert on the bottom.

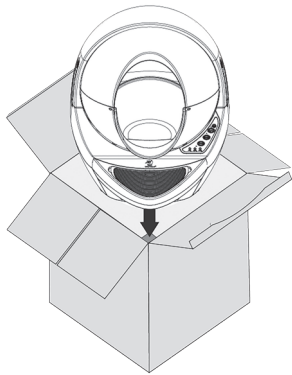

b. Slide corner braces into place: rear corner brace with cutout (1), side corner braces (2), small front corner brace (3).

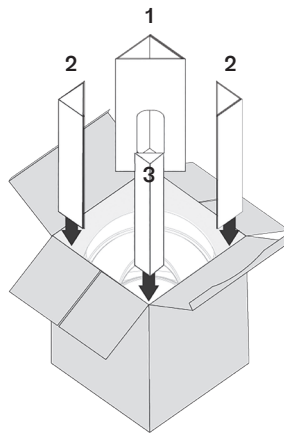

c. Safely pack the power supply inside the rear corner brace (1). Write your name and RMA number prominently on the **outside of the box and on an interior box flap** prior to sealing the box with tape.

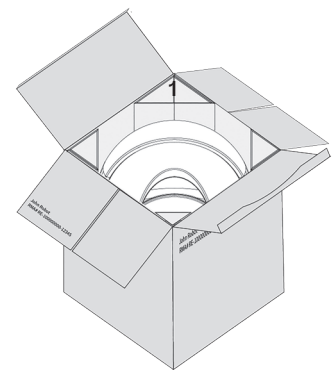

How to pack Litter-Robot 4

a. Place the front insert (1) at the low edge of the bottom insert (2).

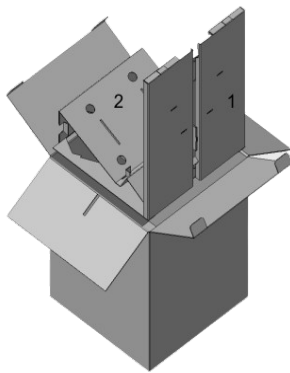

b. Place Litter-Robot 4 into the box so the face rests in the front insert.

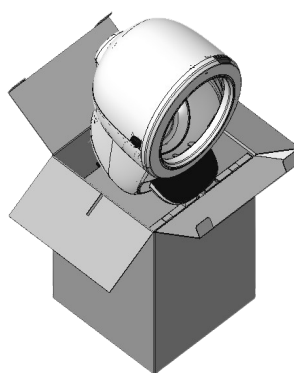

c. Slide the corner (1) and top inserts (2) into place with the power supply in the top pocket (3). Write your name and RMA number prominently on the **outside of the box and on an interior box flap** prior to sealing the box with tape.

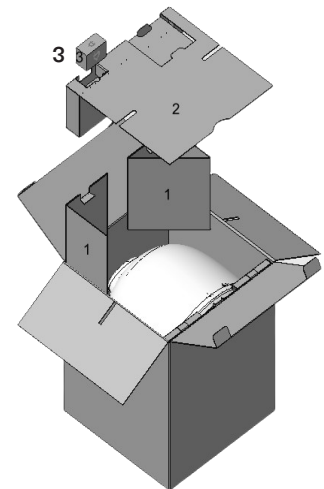

4. Ship Litter-Robot

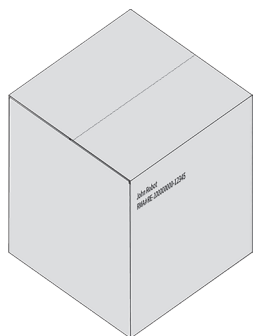

Ship the package to the below address using the carrier of your choice, or use Canpar home pickup.

Whisker
Attn: Returns
RMA # _____
561 South Fairfield Avenue
Juneau, WI 53039

Canpar Pickup

We can schedule a Canpar home pickup for a CA\$100 deduction from the refund amount. Simply set the package outside your home during the designated timeframe and Canpar will pick up your return.

Essai à domicile de 90 jours

Si vous ou votre chat n'êtes pas satisfait de Litter-Robot, pas de problème, renvoyez-le pour un remboursement du prix d'achat. Vous n'avez qu'à payer les frais de retour.

1. Obtenir un numéro RMA

Nous ne pouvons pas accepter votre retour sans numéro RMA (Return Merchandise Authorization). Contactez-nous pour obtenir un numéro d'autorisation de retour d'article (RMA) et faites-nous savoir si vous souhaitez utiliser la collecte à domicile de Canpar.

WhiskerReturns.com

2. Nettoyer Litter-Robot

1. Retirez tous les déchets du globe.
2. Retirez tous les déchets du tiroir à déchets.
3. Essuyez le globe et le tiroir à déchets pour enlever la poussière, les débris, etc.

Les robots reçus non nettoyés entraîneront des frais de nettoyage de 100 \$ CA.

3. Emballer Litter-Robot

En suivant les étapes ci-dessous, emballez en toute sécurité Litter-Robot et l'alimentation électrique dans la boîte d'origine de 83,82 cm x 60,96 cm x 60,96 cm (pour Litter-Robot 3) et de 59,69 cm x 59,69 cm x 78,74 cm (pour Litter-Robot 4).

Remarque: Si vous n'avez pas l'emballage d'origine, des boîtes comparables peuvent être achetées dans les magasins d'expédition et de fournitures pour la maison.

Comment emballer Litter-Robot 3

a. Placez Litter-Robot 3 dans la boîte de manière à ce qu'il soit face au coin et alignée avec l'encart en carton au fond.

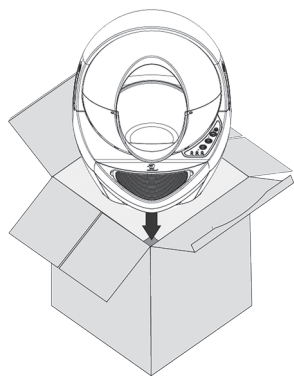

b. Faites glisser les renforts d'angle en place : renfort d'angle arrière avec découpe (1), renforts d'angle latéraux (2), petit renfort d'angle avant (3).

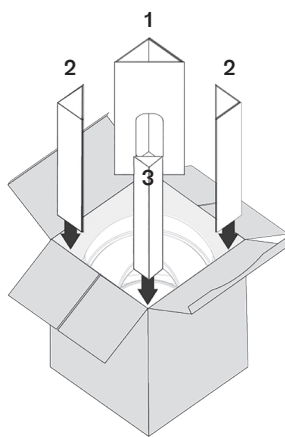

c. Emballez l'alimentation électrique en toute sécurité à l'intérieur du renfort d'angle arrière (1). Écrivez votre nom et votre numéro RMA bien en vue à l'extérieur de la boîte et sur un rabat intérieur de la boîte avant de sceller la boîte avec du ruban adhésif.

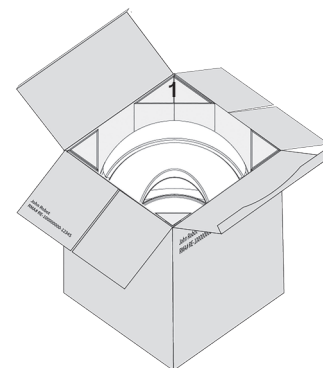

Comment emballer Litter-Robot 4

a. Placez l'insert avant (1) sur le bord inférieur de l'insert inférieur (2).

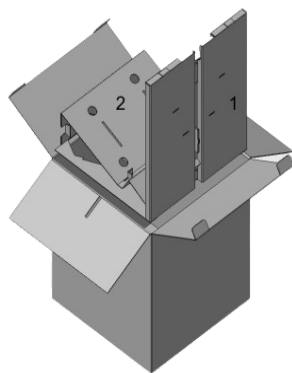

b. Placez Litter-Robot 4 dans la boîte de sorte que le front repose dans l'insert avant.

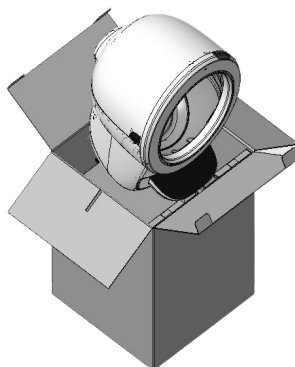

c. Faites glisser le coin (1) et les inserts supérieurs (2) en place avec l'alimentation électrique dans la poche supérieure (3). Écrivez votre nom et votre numéro RMA bien en vue à l'extérieur de la boîte et sur un rabat intérieur de la boîte avant de sceller la boîte avec du ruban adhésif.

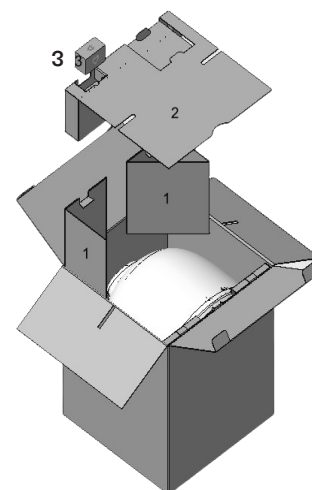

4. Expédier Litter-Robot

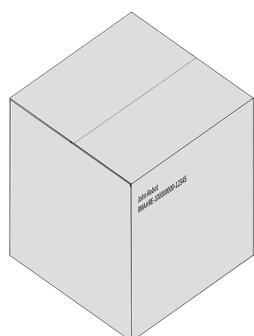

Expédiez le colis à l'adresse ci-dessous en utilisant le transporteur de votre choix, ou utilisez le ramassage à domicile de Canpar.

Whisker
Attn: Returns
RMA # _____
561 South Fairfield Avenue
Juneau, WI 53039

Canpar Pickup

Nous pouvons planifier un ramassage à domicile Canpar moyennant une déduction de 100 \$ CA du montant du remboursement. Déposez simplement le colis à l'extérieur de votre domicile pendant la période désignée et Canpar viendra ramasser votre retour.